

Moufles pour corde

Rope blocks

Polipastos con cuerda

**DL : MOUFLES LYONNAISES / "LYON" BLOCKS /
POLIPASTOS "LYON"**

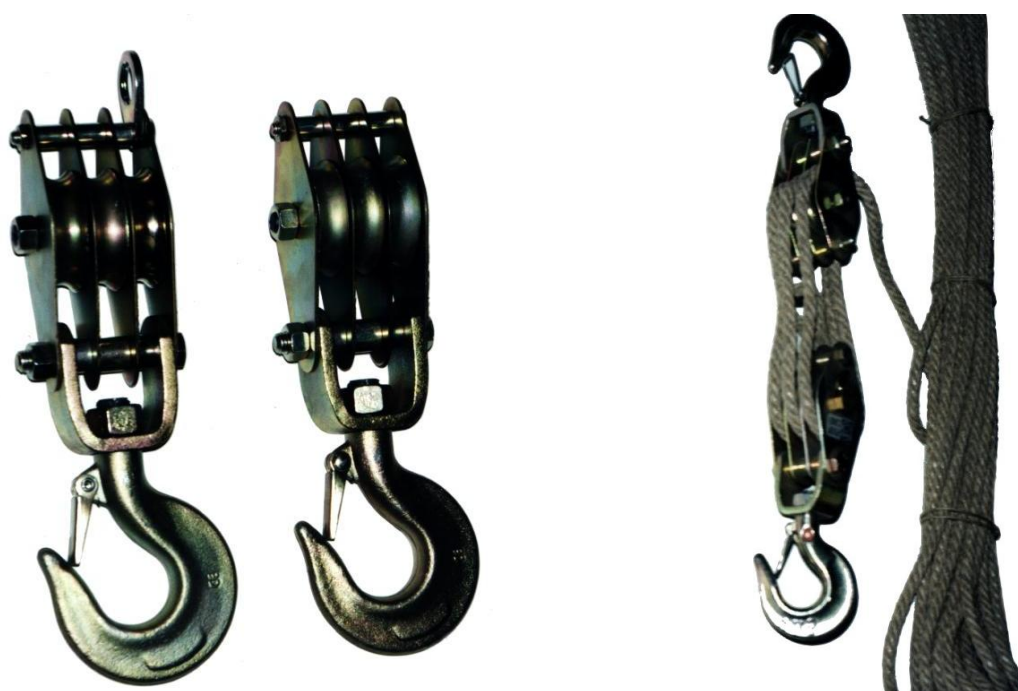

Gamme DL / *DL Range / Gama DL*

Ref : D080L - D082L - D083L - D085L - D086L - D088L - D089L - D091L - D092L



DECLARATION DE CONFORMITE CE*
* NOTICE D'UTILISATION A L'INTERIEUR



EC DECLARATION OF CONFORMITY*
* INSTRUCTIONS FOR USE INSIDE



DECLARACION CE DE CONFORMIDAD*
* INSTRUCCIONES DE USO EN INTERIOR

TRACTEL SOLUTIONS S.A.S

77-79 rue Jules Guesde – F-69564 Saint-Genis-Laval
Tel: +33 (0)4 78 50 18 18 – Fax: +33 (0)4 72 66 25 41
www.tractel.com – info@tractelsolutions.com
SIRET 350 732 939 000 37 – RCS Lyon B350 732 939

DECLARATION CE DE CONFORMITE / EC DECLARATION OF CONFORMITY
DECLARACION CE DE CONFORMIDAD / DICHIARAZIONE CE DI CONFORMITA
EG KONFORMITÄTSEKTLÄRUNG / VERKLARING VAN CE OVEREENSTEMMING
EC OVERENSSTEMMELSESERKLÆRING / CE-SAMSVARERKLÆRING

ILMOITUS EU-DIREKTIIVIEN NOUDATTAMISESTA / CE FÖRSÄKRAN OM ÖVERENSSTÄMMELSE / DECLARAÇÃO
DE CONFORMIDADE

FR

Le fabricant déclare que la machine décrite dans la présente notice d'utilisation et désignée ci-dessous est conforme aux exigences essentielles de sécurité et de santé qui la concernent définies dans la directive européenne n°2006/42/CE. Signataire ayant pouvoir pour engager le déclarant, le Directeur :

GB

The manufacturer declares that the machine described in these instructions for use and hereunder designated complies with the relevant essential health and safety requirements of European Directive n°2006/42/CE. Signatory authorized by the declarer, the Director:

ES

El fabricante declara que el aparato que se describe en el manual de empleo y relacionado más abajo cumple con la reglamentación técnica de seguridad e higiene de acuerdo con la Directiva Europea n°2006/42/CE. Firma autorizada por el declarante, el Director:

IT

Il costruttore dichiara che la macchina descritta nel presente manuale d'uso e' cosi' definita e' conforme alle norme di sicurezza che la riguardano definite nella Direttiva Europea n. 2006/42/CE. Nella persona del suo Legale Rappresentante, il Direttore:

DE

Der Hersteller erklärt, dass das in der Betriebsanleitung beschriebene Gerät den Forderungen der europäischen Maschinen-Richtlinie 2006/42/CE sowie aller relevanten Sicherheitsvorschriften entspricht. Der unterzeichnende Direktor ist durch den Hersteller autorisiert:

NL

Hierbij verklaart de fabrikant, dat de in de gebruiksaanwijzing genoemde machine waarnaar hieronder wordt verwezen, aan de van toepassing zijnde fundamentele eisen ten aanzien van veiligheid en gezondheid voldoet zoals gedefinieerd in de Europese richtlijn 2006/42/CE. Ondergetekende is gemachtigd de verklaarder, de directeur, te vertegenwoordigen:

DK

Producenten erklærer, at produktet der er beskrevet i denne instruktion og herunder betegnet imødekommer de relevante væsentlige sundheds – og sikkerhedskrav i de Europæiske Direktiver n°2006/42/EC. Underskriveren er autoriseret af erklærerens, direktøren:

NO

Produsenten erklærer at maskinen som er beskrevet i bruksanvisningen og her under angitt er i overensstemmelse med gjeldende helse – og sikkerhetsregler i EU-Direktiv n°2006/42/CE. Erklæres og bekreftes av undertegnede direktør:

FI

Valmistaja vahvistaa että näissä ohjeissa ja tässä määritelty laite täyttää EU-Direktiivin n°2006/42/CE mukaiset terveys- ja turvallisuusmääräykset. Tehtaanjohtajan, valmistajan nimissä, vahvistettu allekirjoitus:

SE

Produsenten erklærer av nedan angiven produkt är i överensstämmelse med de tekniska säkerhetsföreskrifter i EU-Direktiv n°2006/42/CE. Erklæres og bekreftes av undertegnede D.:

PT

O fabricante declara que o aparelho descrito no manual de instruções e abaixo designado, cumpre com a regulamentação técnica de segurança e higiene de acordo com a directiva euopeia n°2006/42/CE. Assinatura autorizada pelo declarante, o Director:

Jan KUBIE



Directeur Général/General Manager

TRACTEL SOLUTIONS S.A.S

77-79 rue Jules Guesde – F-69564 Saint-Genis-Laval
Tel: +33 (0)4 78 50 18 18 – Fax: +33 (0)4 72 66 25 41
www.tractel.com – info@tractelsolutions.com
SIRET 350 732 939 000 37 – RCS Lyon B350 732 939

Moufles pour corde

Rope blocks

Polipastos con cuerda

**DL : MOUFLES LYONNAISES / "LYON" BLOCKS /
POLIPASTOS "LYON"**



Gamme DL / *DL Range* / Gama DL

Ref : D080L - D082L - D083L - D085L - D086L - D088L - D089L - D091L - D092L

- FR** NOTICE D'UTILISATION
- GB** INSTRUCTIONS FOR USE
- ES** INSTRUCCIONES DE USO

Français	6
CONSIGNES PRIORITAIRES.....	6
DESCRIPTION ET APPLICATIONS DE L'APPAREIL.....	7
MODE OPERATOIRE.....	8
CARACTERISTIQUES DIMENSIONNELLES.....	8
CONSIGNES DE SECURITE.....	9
VERIFICATION REGLEMENTAIRES OBLIGATOIRES.....	9
STOCKAGE ET ENTRETIEN DU MATERIEL.....	9
English	10
PRIORITY INSTRUCTIONS.....	10
DESCRIPTION AND APPLICATIONS OF THE EQUIPMENT.....	11
OPERATING INSTRUCTIONS.....	12
DIMENSIONAL CHARACTERISTICS.....	12
SAFETY INSTRUCTIONS.....	13
COMPULSARY INSPECTIONS AND CHECKS.....	13
STORAGE AND MAINTENANCE.....	13
Español	14
INSTRUCCIONES PRIORITARIAS.....	14
DESCRIPCIÓN Y APLICACIONES DEL APARATO.....	15
MODO OPERATIVO.....	16
CARACTERÍSTICAS DIMENSIONALES.....	16
ADVERTENCIAS DE SEGURIDAD.....	17
VERIFICACIONES REGLAMENTARIAS OBLIGATORIAS.....	17
ALMACENAMIENTO Y MANTENIMIENTO DEL MATERIAL.....	17
NOTES	18

Langue d'origine / Language of origin / Idioma de origen / Lingua di origine / Ursprungssprache / Lingua de origem / kildesprog / Brontaal / Jezyk oryginalu / kilde språk / källspråk

Anglais / English / Inglés / Inglese / Englisch / Inglês / Engels / Angielski / engelsk / engelska

Coefficient d'épreuve statique / Static test coefficient / Coeficiente de prueba estática / Statische Prüfungsfaktor / Coeficiente de teste estático / Statisk test koefficient / Statische test coefficient / Wspolczynnik testu statycznego / Statisk test faktor / Testikuorma

2

Afin d'assurer l'amélioration constante de ses produits, TRACTEL SOLUTIONS SAS se réserve le droit d'apporter toute modification jugée utile aux matériels décrits dans la présente notice.

Cette notice contient toutes les prescriptions nécessaires à une utilisation optimale et sûre des moufles pour corde CHARLET.

CONSIGNES PRIORITAIRES

Avant utilisation et maintenance des moufles Charlet, il est indispensable pour la sécurité d'emploi du matériel et son efficacité, de faire prendre connaissance et de se conformer aux présentes instructions par des opérateurs formés en conséquence. Cette notice doit être conservée à disposition de tout opérateur. Des exemplaires supplémentaires peuvent être fournis sur demande. Contacter Tractel Solutions pour toute information complémentaire.

- **NE JAMAIS UTILISER POUR LE LEVAGE DE PERSONNE.**
- L'opérateur n'est pas autorisé à relâcher la corde quand une charge est suspendue.
- Toujours utiliser une corde compatible (voir § caractéristiques dimensionnelles).
- L'utilisation des moufles lyonnaises ne doit pas être motorisée.
- Veiller au libre alignement de la charge et du point d'amarrage de l'appareil.
- Lorsque plus d'un mouflage est utilisé pour lever une charge, il est indispensable de s'assurer que cette charge est répartie de façon égale entre toutes les moufles et qu'à aucun moment l'une d'entre elle n'est chargée au-delà de sa capacité.
- Les moufles Charlet permettent d'effectuer des opérations nécessitant de garantir une grande sécurité. En conséquence, assurez-vous que la personne à qui vous en confiez l'utilisation est apte à assumer les exigences de sécurité que comportent ces opérations.
- Ne jamais dépasser la charge maximale d'utilisation (CMU/ WLL). Chocs ou conditions particulières d'utilisation doivent être pris en compte lors du choix du produit adapté.
- TRACTEL SOLUTIONS SAS décline toute responsabilité pour les conséquences d'un démontage ou d'une modification apportée hors de son contrôle. Spécialement en cas de remplacement de pièces d'origine par des pièces d'une autre provenance.
- Soudage ou modifications sur ce produit doivent obligatoirement faire l'objet d'un accord préalable de la part de Tractel Solutions.
- Pour des utilisations de levage de charge (charge motrice), l'utilisateur doit se conformer à la réglementation de sécurité applicable à ce domaine d'emploi.
- Appliquer, et faire appliquer, les consignes interdisant à toute personne de stationner ou circuler dans le périmètre de chute éventuelle de la charge.
- Avant montage, vérifier que la résistance du point d'arrimage est au moins égale à la charge à la suspente supérieure du mouflage (cf. description du matériel).
- Toujours utiliser, pour les manutentions, les équipements de protection individuels préconisés (gants, chaussures de sécurité, casque, lunettes...).
- Ne jamais passer, stationner ou laisser une partie de votre corps, sous une charge suspendue.
- Ne jamais laisser sans surveillance une charge suspendue.
- Ne jamais déplacer une charge suspendue au-dessus ou à proximité de personnes.
- Avertir les personnes présentes alentour lorsque s'opère le levage ou le déplacement de la charge.
- Ne jamais utiliser un mouflage endommagé ou lorsque vous avez des doutes sur son bon fonctionnement. Contrôler régulièrement le bon état du matériel (voir ci-dessous).
- Ne jamais utiliser les moufles en atmosphère agressive.
- Seules les pièces de rechange d'origine TRACTEL SOLUTIONS SAS peuvent être utilisées.

DESCRIPTION ET APPLICATIONS DE L'APPAREIL

Les moufles lyonnaises permettent le levage ou la traction de charges - sans limite de hauteur ou de distance (la limite dépend seulement de la longueur de la corde).

Les moufles lyonnaises sont composées de 2 parties :

- une moufle supérieure, équipée d'un ringot et destinée à être installée sur un point d'accrochage (fixe ou mobile),
- une moufle inférieure sur laquelle est fixée la charge à lever ou tirer.

Ces 2 parties, montées sur une corde, constituent un mouflage limitant l'effort à fournir sur le brin de travail.

Les réas en fonte ou en nylon des moufles sont libres en rotation.

La suspente de chaque moufle est constituée d'un crochet tourillonnant avec linguet de sécurité.

Il convient de s'assurer que le point de reprise (point fixe ou mobile) de la moufle supérieure est sécurisé et qu'il garantit que l'appareil n'échappe pas de son point d'accrochage (arrêt en translation).

Application manuelle : utilisation par un seul opérateur à la fois, conformément à la réglementation.

Le point d'accrochage du moufle supérieur doit avoir une résistance mécanique au moins équivalente à la charge à la suspente supérieure du mouflage utilisé :

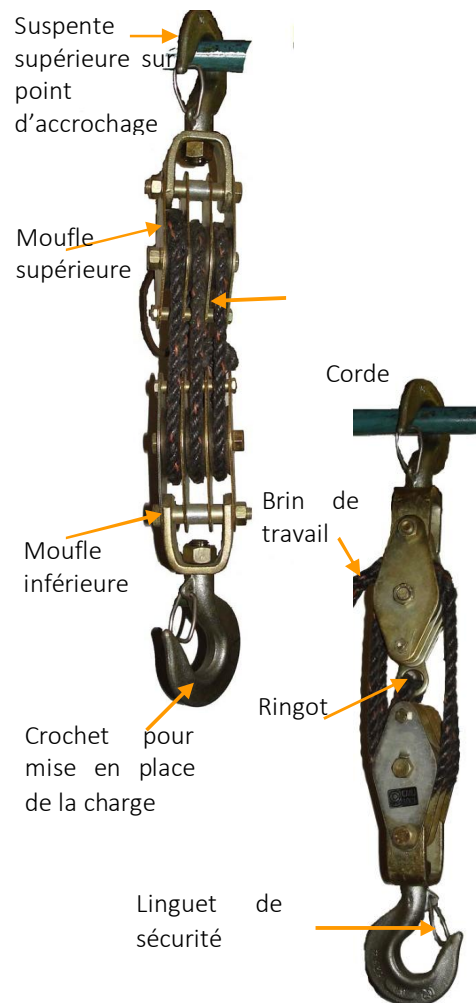

Modèle	Nb de réas	CMU des moufles en levage (kg)	Charge à la suspente supérieure (kg)
D080L	3	125	170
D082L	2 (nylon)	160	240
D083L	2 (fonte)	160	240
D085L	3 (nylon)	250	340
D086L	3 (fonte)	250	340
D088L	2 (nylon)	320	480
D089L	2 (fonte)	320	480
D091L	3 (nylon)	500	670
D092L	3 (fonte)	500	670

MODE OPERATOIRE

Les moufles lyonnaises sont livrées sans corde.

Les moufles ne sont pas ouvrantes : la corde est installée en engageant une de ses extrémités dans la chape, puis en la faisant coulisser.

Terminer le montage en fixant de manière fiable et sécurisée (avec une manille par exemple) l'extrémité de la corde sur le ringot de la moufle supérieure.

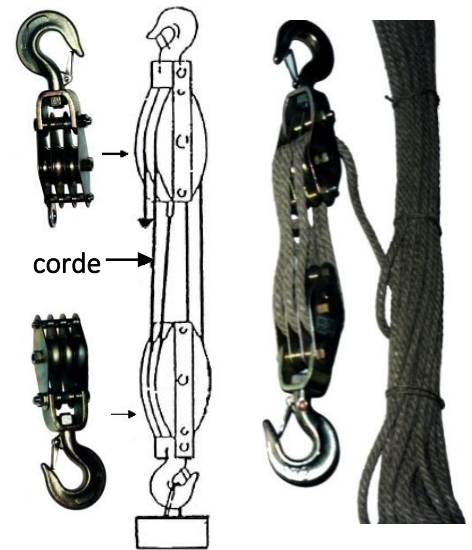
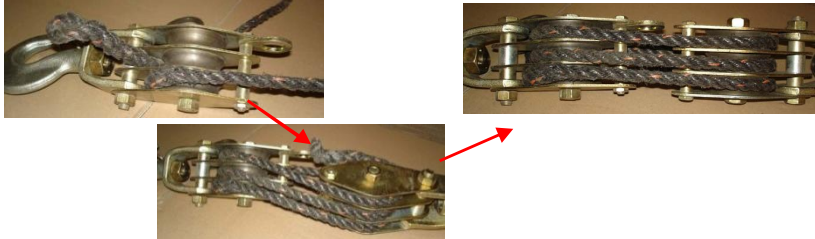

La moufle équipée du ringot doit être placée sur le point d'accrochage, et l'autre moufle reprend la charge.

Avant chaque utilisation:

- Vérifier que les languets des crochets des moufles sont bien fermés,
- Veiller à ne pas dépasser la CMU du mouflage,
- Contrôler la corde : sa capacité, son diamètre, son état et sa longueur,
- Veiller au libre alignement de la charge et du point d'amarrage de l'appareil,
- Vérifier que la poulie, et le réa en particulier, n'est pas souillée par des produits engendrant le glissement de la corde/du câble,
- Vérifier que le point d'accrochage de la poulie supporte la CMU à la suspenste supérieure des moufles utilisées,
- Contrôler le bon fonctionnement des moufles : rotation du réa et fonctionnement du linguet.

L'opérateur ne doit en aucun cas relâcher la corde ou laisser l'installation sans surveillance quand une charge est suspendue au moufle.

CARACTERISTIQUES DIMENSIONNELLES

CMU ¹ kg	Ø corde	Nb de réas	Ø ext. réa	Haut. fond de siège du croc	Largeur hors tout	Largeur de flasque	Poids/ paire kg	Réf.
			E	H	K	L		
125	8	3	32	147	47	35	0,7	D080L
160	10	2	40	182	45	45	0,9	D082L ² / D083L ³
250	10	3	40	188	59	45	1,3	D085L ² / D086L ³
320	12	2	50	212	57	55	1,8	D088L ² / D089L ³
500	12	3	50	211	74	55	2,4	D091L ² / D092L ³

Dimensions en mm

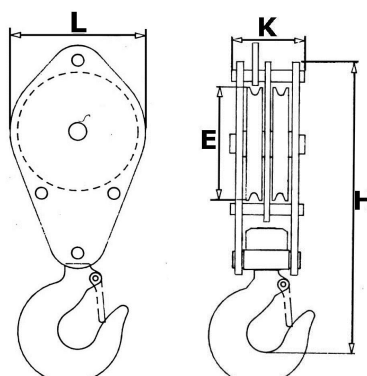

¹ CMU : Charge maximale d'utilisation

² Modèle avec réa nylon

³ Modèle avec réa fonte

CONSIGNES DE SECURITE

- Ne pas dépasser la CMU en levage du mouflage.
- Toujours vérifier la taille, la capacité et le bon état de la corde utilisée.
- Contrôler le positionnement du linguet de sécurité.
- Vérifier que le point d'ancrage supporte bien la charge à la suspenste supérieure du mouflage.
- Toute pièce présentant un défaut doit être remplacée par une pièce d'origine Tractel Solutions.
- Tout matériel déformé doit être immédiatement retiré du service.

VERIFICATION REGLEMENTAIRES OBLIGATOIRES

Faire effectuer contrôles et opérations de maintenance par des personnes compétentes et formées

- Vérification lors de la mise (ou remise) en service : obligations réglementaires de l'utilisateur suivant arrêté du 1^{er} mars 2004 et art. R4323, R4535 et R4721 du Code du Travail français.
- Vérification périodique suivant arrêté du 01/03/2004 préconisée tous les 12 mois.
- Un examen approfondi portant en particulier sur toute altération des pièces par choc, corrosion, fissuration, déformation, doit être effectué au moins 2 fois par an et chaque mois en utilisation intensive ou en milieu agressif.
- Tractel Solutions SAS reste à disposition pour réaliser toute vérification de ce produit.

Avant chaque utilisation

- Vérifiez visuellement toutes les parties des moufles.
- Vérifier la présence et l'état du linguet de sécurité.
- Vérifier l'absence de jeu sur l'axe des réas et leur libre rotation sans voile.

Examen approfondi

- Les moufles utilisées dans un établissement visé à l'article L.4111 du code du travail, doivent, conformément aux articles R4323, R4535 et R4721 dudit code, être soumis tous les douze mois à une vérification périodique comportant un examen ayant pour objet de déceler toute détérioration, ou autre limite d'emploi, susceptible d'être à l'origine de situations dangereuses.
- Vérifiez si les moufles ne présentent pas de déformations, fissures ou autres défauts. Si les suspentes présentent une usure supérieure à 10%, les moufles doivent être remplacées.
- Vérifier l'aspect de la gorge des réas, l'absence de choc et d'usure.
- Vérifier l'absence de fissures sur le manchon soudé et de déformation sur l'axe de verrouillage.
- Vérifier les suspentes :
 - Présence et bon fonctionnement du linguet,
 - Absence de déformation des flasques, des crochets et du ringot,
- Vérifiez la présence de la plaque signalétique.
- Reportez les éléments de contrôle dans un registre.

STOCKAGE ET ENTRETIEN DU MATERIEL

Stockage

Il est recommandé de retirer la corde en cas de stockage prolongé des moufles. Conserver la notice d'utilisation avec l'appareil. Le lieu de stockage doit être sec et à l'abri des intempéries.

S'assurer qu'aucune charge n'est appliquée aux moufles pendant le stockage.

Anomalies de fonctionnement

La rotation des réas doit être libre et sans voile.

Entretien de l'appareil

- Faire effectuer les contrôles de maintenance par des personnes compétentes et formées

Always concerned to improve the quality of its products, TRACTEL SOLUTIONS S.A.S reserves the right to modify the specifications of the equipment described in this manual.

This manual outlines all necessary instructions for the safe and the correct operation of the Charlet rope block.

PRIORITY INSTRUCTIONS

Before using and maintaining this Charlet rope block, for maximum safety and efficiency, make sure these instructions are read, understood and applied by trained users. This manual should be made available to every operator. Extra copies of this manual will be supplied on request. Contact Tractel Solutions for any additional information.

- **NEVER USE FOR PERSONNEL LIFTING.**
- **The operator is not authorised to release the rope/ wire rope when a load is hanged up.**
- **Only use suitable rope or wire-rope (see § dimensional characteristics).**
- The "LYON" rope blocks should not be motorised
- Ensure that the load and the anchoring point of the device are aligned freely
- Whenever more than one block is being used to lift a load, it is important to assure that this load is equally shared between all the blocks and that no block is lifting more than its capacity (WLL)
- Charlet rope blocks allow operations with a high safety level. Make sure that the people in charge meet the safety requirements of these operations.
- Never use this rope block for a load exceeding its Working Load Limit (WLL). Shock loading or specific conditions must also be taken into account when determining the appropriate product.
- TRACTEL SOLUTIONS SAS disclaims all responsibility for the consequences due to disassembly or modification of the product without prior agreement, especially in case of original components replacement by spare parts of other origin.
- Modification or welding on this product is strictly forbidden without prior agreement from Tractel Solutions.
- For lifting applications, make sure the local applicable regulation is applied before using this product.
- It is strictly forbidden to either stand or walk under the load.
- Attach the block to a fixed anchoring point and ensure that it can support the load at the block's upper hook.
- Always use the adapted individual protection equipment (gloves, safety boots, helmet, glasses...) during the material handlings.
- Never move the suspended load above or near people.
- Never leave a suspended load without supervision.
- Warn the people around during the lifting or moving of the load.
- Never use a damaged rope block or if you have a doubt over its correct functioning.
- Regularly examine the condition of the material (see below).
- Never use the blocks in aggressive atmospheres.
- Only TRACTEL SOLUTIONS SAS genuine spare parts should be used.

DESCRIPTION AND APPLICATIONS OF THE EQUIPMENT

The Lyon's rope blocks permits lifting or deviation, without height or distance limits (these limits depend only on the length of the rope / wire-rope)

The Lyon's blocks are composed in two parts :

- An upper block, equipped with a becket and destined to be installed on a anchoring point (fixed or mobile)
- A lower block on which the load to be lifted or deviated is installed

These 2 parts, assembled on a rope, constitute together a device which limits the work load.

- The block's cast iron and nylon sheaves are rotation free.
- The block's suspension is fitted with a swivel hook with safety latch.

It is important to control if the anchoring point (fixed or mobile) of the upper part of the block is safe and warrants that the device cannot slip out of its hanging point (translation stop).

Manual applications: in accordance with standards, it must be used by a single operator.

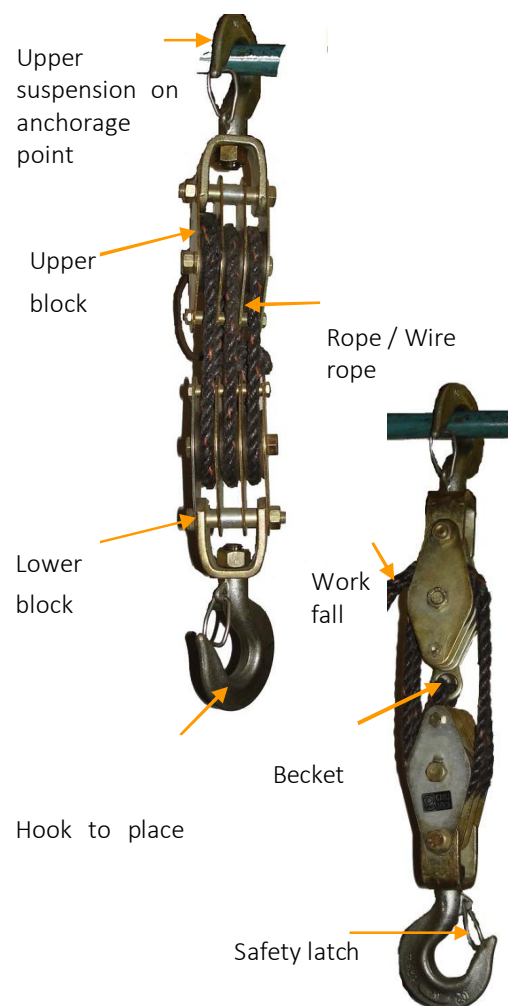

Mechanical resistance of the upper block's anchorage point must at least correspond to the WLL of the block's upper suspension :

Ref.	Sheave number	WLL of the lifting blocks (kg)	Load at the upper suspension (kg)
D080L	3	125	170
D082L	2 (nylon)	160	240
D083L	2 (fonte)	160	240
D085L	3 (nylon)	250	340
D086L	3 (fonte)	250	340
D088L	2 (nylon)	320	480
D089L	2 (fonte)	320	480
D091L	3 (nylon)	500	670
D092L	3 (fonte)	500	670

OPERATING INSTRUCTIONS

The Lyon's rope blocks are delivered unassembled

This device is a non-opening block: the rope/wire-rope is installed by pulling one of its ends between bearing flanges.

To finish the assembly, fix the end of the cords in a secure way (with a shackle for instance) at the becket of the upper hook.

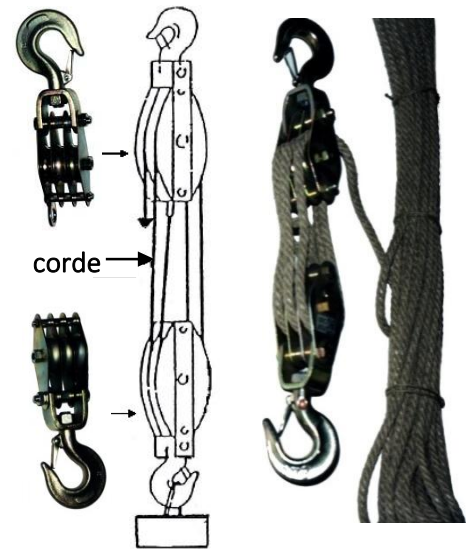
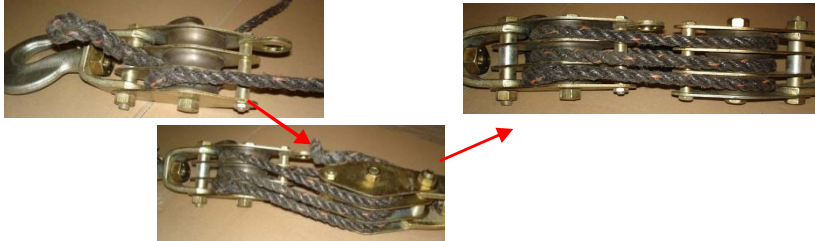

The block with the becket has to be placed on the anchorage point and the other block takes the load.

Before each use:

- Ensure safety latch of block's hook is locked,
- Ensure not to exceed the block's WLL
- Control the rope / wire-rope ; its capacity, size, condition and length
- Ensure to align freely the load and the anchoring point of the device
- Ensure the block, especially the sheave, is not soiled with products which can produce sliding of the rope,
- Ensure anchorage location of the device accepts WLL on suspension of the block,
- Control good functioning of the block: sheave rotation and locking of the safety latch,

The operator is not authorised to release the rope/wire-rope or leave equipments without supervising when a load is suspended on a block.

DIMENSIONAL CHARACTERISTICS

WLL ⁴ kg	∅ Rope / wire- rope	Numbe r of sheave s	Ext .∅ Sheave		Overall thickness	Flange's length	Weight/ pair kg	Ref.
			E	H				
125	8	3	32	147	47	35	0,7	D080L
160	10	2	40	182	45	45	0,9	D082L ⁵ / D083L ⁶
250	10	3	40	188	59	45	1,3	D085L ⁵ / D086L ⁶
320	12	2	50	212	57	55	1,8	D088L ⁵ / D089L ⁶
500	12	3	50	211	74	55	2,4	D091L ⁵ / D092L ⁶

Dimensions en mm

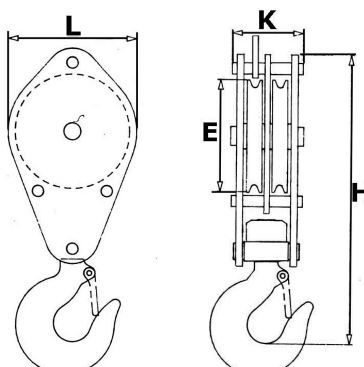

⁴ WLL : Working Load Limit

⁵ With nylon sheaves

⁶ With cast iron sheaves

SAFETY INSTRUCTIONS

- Never exceed the WLL of the block when lifting.
- Ensure good conditions, dimensions and capacity of used rope or wire-rope.
- Control good positioning of the safety latch.
- Ensure that the anchorage location accepts the load at the block's upper suspension.
- Any part with a defect must be replaced by a TRACTEL SOLUTIONS SAS genuine part.
- Any deformed equipment must be immediately withdrawn from use.

COMPULSARY INSPECTIONS AND CHECKS

All maintenance inspections and operations must be performed by qualified specialists.

- Check on start-up (or starting back up): in compliance with the national regulations.
- Compulsory periodical check in compliance with the national regulations. Recommended every 12 months by TRACTEL SOLUTIONS SAS.
- A thorough examination paying particular attention to any alteration of parts due to an impact, corrosion, cracking or deformation must be conducted at least twice a year, and every month in the case of heavy-duty use or in an aggressive atmosphere.
- TRACTEL SOLUTIONS SAS is at your disposal in order to conduct any regulatory check.

Before each use

- Visually inspect all block's components.
- Control location and condition of safety latch.
- Check for wobble and excessive clearance in the sheave and free rotation before each use.

Complete inspection

- According to French regulation, block's used in manufacturing, must be checked each year. This annual control must include all necessary examinations in order to detect any damage or potential problems that could cause dangerous situations.
- Check if equipment doesn't have any deformation, fissures or other defaults. If upper hooking ring has more than 10 % wear, the pulley must be replaced.
- Check for excessive backlash and wear
- Verify groove of the sheave for wear and tear
- Ensure that there are no cracks on the welded sleeve and no deformation on the hook latch, proper fit and operation.
- Inspection of the suspension:
- Check for the latch,
- No deformation of the flanges, the hook and becket
- Check presence and legibility of signalling plate.
- Note all controlled information on a register.

STORAGE AND MAINTENANCE

Storage

- It is advisable to remove the rope/wire-rope from the block for its storage. Correctly store the instructions for use with the block. Keep the material in a dry place, protected from bad weather.
- Ensure that the block is stored with no loads attached.

Functioning anomalies

- The sheave rotation must be free
- No wobble and excessive clearance in the sheave.

Maintenance of the equipment

- All maintenance inspections and operations must be performed by qualified specialists.

Para asegurar la mejora continua de sus productos, TRACTEL SOLUTIONS SAS se reserva el derecho de realizar cualquier modificación que se estime oportuna a los materiales descritos en este manual.

Este manual contiene todas las prescripciones necesarias para un uso óptimo y seguro de los polipastos para cuerda CHARLET.

INSTRUCCIONES PRIORITARIAS

Antes del uso y mantenimiento de los polipastos Charlet, para la seguridad de utilización del material y su eficacia, es imprescindible que los operarios formados para ello conozcan y cumplan estas instrucciones. Este manual debe estar a disposición de cualquier operario. Si se solicita, pueden proporcionarse ejemplares suplementarios. Contactar con Tractel Solutions para más información.

- **NUNCA DEBE UTILIZARSE PARA LA ELEVACIÓN DE PERSONAS.**
- **El operario no está autorizado a liberar la cuerda cuando haya una carga suspendida.**
- **Utilizar siempre una cuerda compatible (véase § características dimensionales).**
- El uso de los polipastos "Lyon" no debe estar motorizado.
- Asegurar la alineación libre de la carga y del punto de sujeción del aparato.
- Cuando se utiliza más de un polipasto para levantar una carga, es imprescindible asegurar que la carga se distribuye uniformemente entre todos los polipastos y que en ningún momento ninguno de ellos está cargado más allá de su capacidad.
- Los polipastos Charlet permiten realizar operaciones que requieran garantía de una gran seguridad. Por lo tanto, asegúrese de que la persona a quien usted confía el uso sea capaz de asumir los requisitos de seguridad que comportan estas operaciones.
- Nunca debe sobrepasarse la carga máxima de utilización (CMU/WLL). Deben tenerse en cuenta los choques o las condiciones particulares de uso al elegir el producto adecuado.
- TRACTEL SOLUTIONS SAS declina cualquier responsabilidad por las consecuencias de un desmontaje o una modificación que escape a su control. Sobre todo en caso de sustitución de piezas originales por piezas de otra fuente.
- La soldadura o las modificaciones en este producto deben estar necesariamente sujetas a la aprobación previa de Tractel Solutions.
- Para un uso de elevación de carga (carga motriz), el usuario debe cumplir con las normas de seguridad vigentes para esta zona de trabajo.
- Aplicar y hacer aplicar las instrucciones de prohibición para cualquier persona de permanecer o circular dentro del perímetro de una caída eventual de la carga.
- Antes de la instalación, comprobar que la resistencia del punto de sujeción es al menos igual a la carga en el suspensor superior del polipasto (véase la descripción del material).
- Para la manipulación, utilizar siempre el equipo de protección personal recomendado (guantes, zapatos de seguridad, casco, gafas...).
- Nunca pase, estacione o deje una parte de su cuerpo debajo de una carga suspendida.
- Nunca deje sin vigilancia una carga suspendida.
- Nunca desplace una carga suspendida por encima o cerca de personas.
- Debe advertirse a las personas de los alrededores cuando se opere el levantamiento o el desplazamiento de la carga.
- Nunca debe utilizarse un polipasto dañado o cuando se tengan dudas sobre su buen funcionamiento. Comprobar regularmente el estado del material (véase más abajo).
- Nunca deben utilizarse los polipastos en entornos agresivos.
- Sólo pueden utilizarse piezas originales TRACTEL SOLUTIONS SAS.

DESCRIPCIÓN Y APLICACIONES DEL APARATO

Los polipastos "Lyon" permiten la elevación o la tracción de cargas sin límite de altura o de distancia (el límite depende sólo de la longitud de la cuerda).

Los polipastos "Lyon" constan de 2 partes:

- una polea superior, equipada con un estrobo y destinada a ser instalada en un punto de sujeción (fijo o móvil),
- una polea inferior sobre la que se fija la carga que hay que elevar o de la que hay que tirar.

Estas 2 partes, montadas en una cuerda, constituyen un sistema de poleas que limita el esfuerzo requerido en el cabo de trabajo.

Las roldanas de hierro fundido o de nylon de las poleas son de rotación libre.

El suspensor de cada polea está constituido por un gancho giratorio con trinquete de seguridad.

Se debe asegurar que el punto de sujeción (punto fijo o móvil) de la polea superior está seguro y que garantiza que el aparato no se escape de su punto de enganche (detención de la traslación).

Aplicación manual: utilización por un solo operario a la vez, conforme a la reglamentación.

Coefficiente de prueba estática: 2

El punto de enganche de la polea superior debe tener una resistencia mecánica por lo menos igual a la carga en el suspensor superior de la polea utilizada.

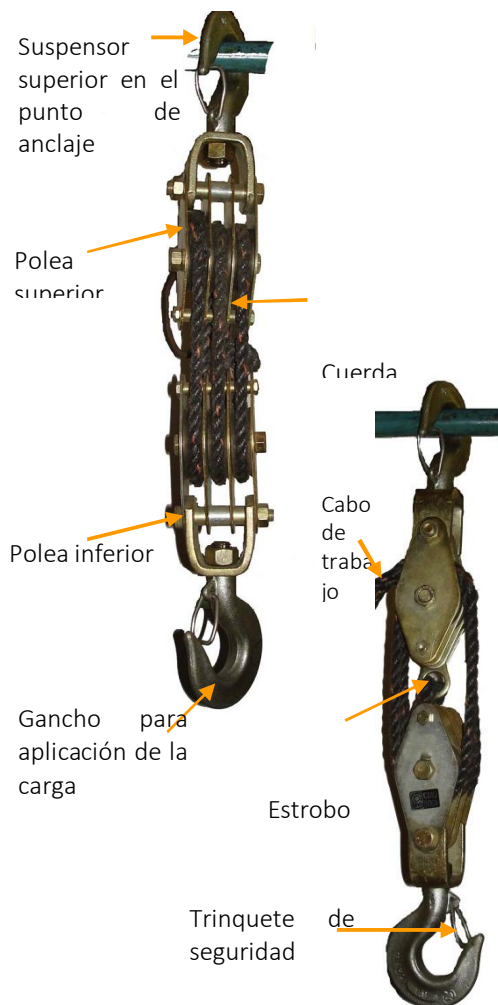

Modelo	N. de roldanas	CMU de las poleas en elevación (kg)	Carga en el suspensor superior (kg)
D080L	3	125	170
D082L	2 (nylon)	160	240
D083L	2 (fonte)	160	240
D085L	3 (nylon)	250	340
D086L	3 (fonte)	250	340
D088L	2 (nylon)	320	480
D089L	2 (fonte)	320	480
D091L	3 (nylon)	500	670
D092L	3 (fonte)	500	670

MODO OPERATIVO

Los polipastos "Lyon" se entregan sin cuerda.

Los polipastos no se abren: la cuerda se instala colocando uno de sus extremos en la horquilla y luego haciéndolo deslizar.

Complete el montaje fijando de forma fiable y segura (con un grillete, por ejemplo) el extremo de la cuerda en el estrobo de la polea superior.

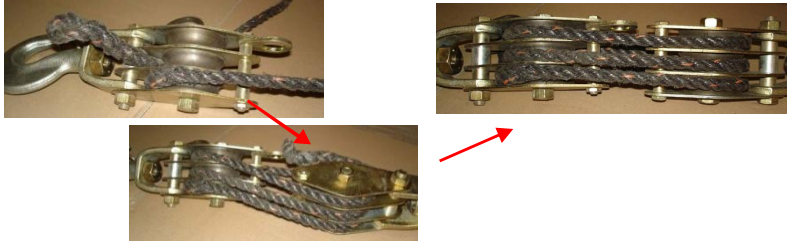

La polea equipada con un estrobo debe colocarse en el punto de anclaje, y la otra polea es para retomar la carga.

Antes de cada uso:

- Comprobar que los trinquetes de los ganchos de las poleas estén bien cerrados.
- Vigilar de no sobrepasar la CMU del polipasto.
- Controlar la cuerda: su capacidad, su diámetro, su estado y su longitud.
- Asegurar la alineación libre de la carga y del punto de sujeción del aparato.
- Comprobar que la polea y la roldana en particular no estén manchadas por productos que generen el deslizamiento de la cuerda/cable,
- Comprobar que el punto de sujeción de la polea soporta la CMU en el suspensor superior de las poleas utilizadas.
- Comprobar el buen funcionamiento de las poleas: rotación de la roldana y funcionamiento del trinquete.

El operario no debe en modo alguno soltar la cuerda ni dejar la instalación desatendida cuando la carga esté suspendida en la polea.

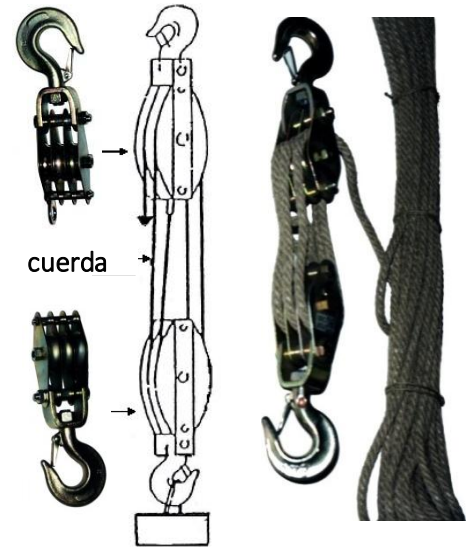

CARACTERÍSTICAS DIMENSIONALES

CMU ⁷ kg	∅ cuerda	N de roldana s	∅ ext. roldana	Altura fondo de asiento del gancho	Anchura total	Anchura de brida	Peso/ par kg	Ref.
			E	H	K	L		
125	8	3	32	147	47	35	0,7	D080L
160	10	2	40	182	45	45	0,9	D082L ⁸ / D083L ⁹
250	10	3	40	188	59	45	1,3	D085L ⁽¹⁾ / D086L ⁽²⁾
320	12	2	50	212	57	55	1,8	D088L ⁽¹⁾ / D089L ⁽²⁾
500	12	3	50	211	74	55	2,4	D091L ⁽¹⁾ / D092L ⁽²⁾

Dimensiones en mm

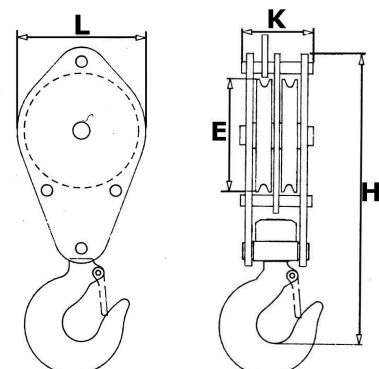

⁷ CMU : Carga Máxima de Utilización de elevación del polipasto

⁸ con roldanas de nylon

⁹ con roldanas de hierro fundido

ADVERTENCIAS DE SEGURIDAD

- No debe superarse la CMU de elevación del polipasto.
- Comprobar siempre el tamaño, la capacidad y el estado de la cuerda utilizada.
- Comprobar la posición del trinquete de seguridad.
- Comprobar que el punto de anclaje soporte bien la carga en el suspensor superior del polipasto.
- Cualquier pieza que presente un defecto debe ser reemplazada por una pieza original de Tractel Solutions.
- Cualquier material deformado debe ser inmediatamente retirado del servicio.

VERIFICACIONES REGLAMENTARIAS OBLIGATORIAS

Hacer efectuar los controles y las operaciones de mantenimiento por personal competente y capacitado

- Comprobación de la puesta (o repuesta) en marcha: obligaciones reglamentarias del usuario según la ley
- Comprobación periódica recomendada cada 12 meses.
- Debe realizarse un examen a fondo prestando especial atención a la alteración de las piezas por choques, corrosión, grietas o deformación por lo menos 2 veces al año y cada mes en caso de uso intensivo o en entornos agresivos.
- Tractel Solutions SAS está a su disposición para realizar cualquier verificación de este producto.

Antes de cada uso

- Inspeccione visualmente todas las partes de los polipastos.
- Compruebe la presencia y el estado del trinquete de seguridad.
- Compruebe que no haya juego en las roldanas y que giren libremente sin alabeos.

Examen a fondo

- Las poleas utilizadas en un establecimiento, sometidas cada doce meses a una comprobación periódica con un examen que tenga por objeto detectar cualquier deterioro u otras limitaciones en su uso que puedan dar lugar a situaciones peligrosas.
- **Compruebe que las poleas no tengan deformaciones, grietas u otros defectos. Si los suspensores presentan un desgaste superior al 10%, las poleas deben ser reemplazadas.**
- Compruebe el aspecto de la garganta de las roldanas, y la ausencia de choques y de desgaste.
- Compruebe si hay grietas en el manguito soldado y deformación en el eje de bloqueo.
- Compruebe los suspensores:
 - Presencia y buen funcionamiento del trinquete,
 - Ausencia de deformación de las bridas de los ganchos y del estrobo,
 - Compruebe la presencia de la placa de señalización.
- Informe de los elementos de control en un registro.

ALMACENAMIENTO Y MANTENIMIENTO DEL MATERIAL

Almacenamiento

- Es recomendable retirar la cuerda en caso de almacenamiento prolongado de las poleas. Conserve las instrucciones de uso del aparato. El lugar de almacenamiento debe estar seco y al abrigo de la intemperie.
- Asegúrese de que no se aplica ninguna carga a las poleas durante el almacenamiento.

Anomalías de funcionamiento

- La rotación de las roldanas debe estar libre y sin alabeos.

Mantenimiento del aparato

- Haga efectuar los controles de mantenimiento por personal competente y capacitado

NOTES

.....

.....

.....

.....

.....

.....

.....

.....

.....

.....

.....

.....

.....

.....

.....

.....

.....

.....

.....

.....

.....

.....



.....

.....

.....

.....



Nom de l'utilisateur Name of user Nome dell'utilizzatore Nombre del usuario Name des Benutzers Naam van de gebruiker Nome do utilizador Brukerens navn	Date de mise en service Date of first use Data di messa in servizio Fecha de puesta en servicio Datum der Inbetriebnahme Datum Ingebruikneming Data da primeira utilização Dato for første gangs bruk		
REVISION – SERVICE – REVISIONI – PRÜFUNG – CONTROLE - REVISÕES			
Date Data Fecha Datum Dato			Visa Signature Unterschrift Gezien Assinatura Underskrift

FR

TRACTEL SOLUTIONS S.A.S.
77-79 rue Jules Guesde – BP 47
F-69564 SAINT-GENIS-LAVAL
Tel: +33 (0)4 78 50 18 18
Fax: +33 (0)4 72 66 25 41

FR

TRACTEL S.A.S.
RN 19 St-Hilaire-ss-Romilly
BP 38
F-10102 ROMILLY-SUR-SEINE
Tel: +33 (0)3 25 21 07 00
Fax: +33 (0)3 25 21 07 11

LU

SECALT S.A.
3 rue du Fort Dumoulin - BP 1113
L-1425 LUXEMBOURG
Tel: +352 (0)43 42 42 1
Fax: +352 (0)43 42 200

DE

TRACTEL GREIFZUG GmbH
Scheidt bachstraße 19-21
D-51469 BERGISCH GLADBACH
Tel: +49 (0)2202 10 04 0
Fax: +49 (0)2202 10 04 70

GB

TRACTEL UK Ltd
Old Lane, Halfway
SHEFFIELD S20 3GA
Tel: +44 (0)114 248 22 66
Fax: +44 (0)114 247 33 50

ES

TRACTEL IBERICA S.A.
Carretera del medio 265
E-08907 L'HOSPITALET
BARCELONA - SPAIN
Tel: +34 (0)93 335 11 00
Fax: +34 (0)93 336 39 16

IT

TRACTEL ITALIANA S.p.a.
Viale Europa 50
I-20093 Cologno Monzese (MI)
Tel: +39 02 254 47 86
Fax: +39 02 254 71 39

NL

TRACTEL BENELUX B.V.
Paardeweide 38
NL-4824 EH BREDA
Tel: +31 (0)76 54 35 135
Fax: +31 (0)76 54 35 136

PT

LUSOTRACTEL LDA
Bairro Alto Do Outeiro Armazém 1
Trajouce
2785-086 S. DOMINGOS DE RANA
Tel: +351 214 459 800
Fax: +351 214 459 809

PL

TRACTEL POLSKA
ul. Bysławska 82
04-993 WARSZAWA – POLSKA
Tel : +48 22 616 42 44
Fax : +48 22 616 42 47

CA

TRACTEL LTD
1615 Warden Avenue Scarborough
ONTARIO M1R 2TR - CANADA
Tel: +1 416 298 88 22
Fax: +1 416 298 01 68

CN

TRACTEL CHINA
A09, 399 Cai Lun Lu
Zhangjiang HI-TECH Park
SHANGHAI 201203 – CHINA
Tel: +86 21 6322 5570
Fax: +86 21 5353 0982

SG

TRACTEL SINGAPORE Plc
50 Woodlands Industrial Parc E7
SINGAPORE 75 78 24
Tel: +65 757 3113
Fax: +65 757 3003

US

TRACTEL Inc
51 Morgan Drive
Norwood, MA, 02026
Tel: +1 781 401 32 88
Fax: +1 781 826 36 42

AE

TRACTEL MIDDLE EAST
P.O. Box 25768 - DUBAI
UNITED ARAB EMIRATES
Tel: +971 4 3430 703
Fax: +971 4 3430 712

RU

TRACTEL RUSSIA O.O.O.
Ul. Petrovka 27
Moscow 107031
Russia
Tel : +7 495 989 5135
Fax : +7 495 589 3932